

EVOLine[®]



Hospitality
ELECTRIFICATION

EVOLINE®

TABLE OF CONTENTS



Intelligente Strom- und Ladelösungen für Hotels

Im Hotel zählt jedes Detail. Schon kleine Elemente wie Steckdosen oder Ladepunkte entscheiden über Komfort und Eindruck. Unsere Lösungen für Strom, Daten und kabelloses Laden fügen sich unauffällig ein und machen jeden Bereich funktional und einladend.

Intelligent power and charging solutions for hotels

In a hotel, every detail matters. Even small elements such as power sockets or charging points can shape comfort and first impressions. Our solutions for power, data, and wireless charging blend seamlessly into the environment, making every area both functional and inviting.

Hotelroom - Bed

10

Hotelroom - Desk

16

Hostpitality - Bar

22

Meetingroom

28



EV0line[®]

HOSPITALITY - LOBBY



Lobby

Lademöglichkeiten für Gäste

Die Lobby und Rezeption sind mehr als nur Eingangsbereiche. Sie sind der erste Ort, an dem Gäste ankommen, sich orientieren und einen bleibenden Eindruck gewinnen. Hier treffen Menschen, Technik und Abläufe aufeinander, und alles muss reibungslos funktionieren. Mit den Systemen von EVoline lassen sich die unterschiedlichen Nutzungsanforderungen flexibel abbilden: Im Wartebereich schafft One mit DisQ dezente, komfortable Lademöglichkeiten für Gäste. Am Empfangstresen sorgt der FlipTop für klar strukturierte Anschlussflächen, während U-Dock unter dem Tresen Strom- und Datenführung unsichtbar organisiert. Unauffällige und zuverlässige Strom- und Datenanschlüsse sorgen dafür, dass der Alltag in der Lobby genauso elegant wie effizient bleibt.

Lobby

Charging solutions for guests

The lobby and reception are more than just entrance areas. They are the first place where guests arrive, find their bearings, and form a lasting impression. This is where people, technology, and processes come together—and everything needs to run smoothly.

In the waiting area, One with DisQ provides discreet and comfortable charging options for guests. At the reception desk, Circle80 creates clearly structured connection surfaces, while U-Dock beneath the counter organizes power and data routing invisibly. Subtle and reliable power and data connections ensure that everyday life in the lobby remains as elegant as it is efficient.

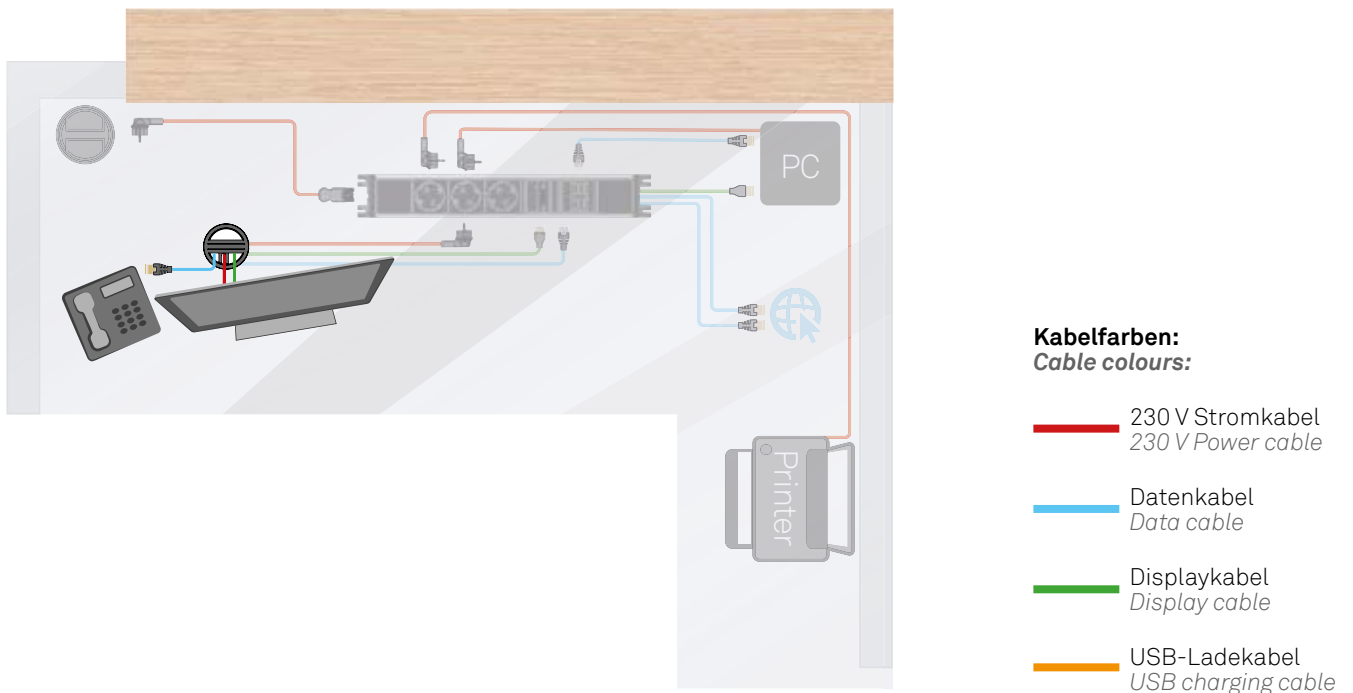

EV0line[®] FlipTop Push

HOSPITALITY - LOBBY





Flächenbündiger Einbau möglich.
Flush mounted installation possible.



Praktische Kabelführung sorgt für Ordnung unter dem Tisch.
Practical cable routing ensures tidiness under the desk.



Adapter-Clip für sicheren WireLane Anschluss.
Adapter clip for secure WireLane connection.

FlipTop Push

Versteckte Anschlüsse ohne Kabeleinklemmen

Der FlipTop Push ist eine elegante Einbaulösung für alle Arbeitsbereiche. Auch im geschlossenen Zustand können die Kabel eingesteckt bleiben, ohne dass diese geklemmt werden. Durch Fingerdruck öffnet sich die Steckdosenleiste. Ändern sich die Nutzungsanforderungen, können die Daten- und Multimedia-Wechselmodule jederzeit ausgetauscht werden.

FlipTop Push

Organised cables above and below

The FlipTop Push is an elegant installation solution for all work areas. Even when closed, the cables can remain plugged in without being pinched. The socket strip opens at the touch of a finger. If requirements change, the data and multimedia modules can be replaced at any time.

[Learn more about FlipTop Push >](#)

Lieferbare Farben
Available colours



[configurable >](#)



EVOLINE® made in Germany | 7

EVOLine[®] Vertical

HOSPITALITY - LOBBY





Vertical

Anschlüsse auf ergonomischer Höhe

Der Vertical ist die mobile und platzsparende Lösung für den freien Raum und somit die ideale Lösung für Büros, Hotels oder Verkaufsräume. Mit einer Höhe von bis zu 1,20 m macht er das Herunterbeugen nach Steckdosen überflüssig: Konfigurierbare Strom-, Multimedia- und Datenanschlüsse sind in bequemer Höhe jederzeit erreichbar.

Vertical

Free standing and movable power unit

The Vertical stands freely in the room, stable on a solid base. Upright, mobile and space-saving, it is the ideal solution for offices, hotels or salesrooms. With a height of up to 1.20 m, the EVOLine Vertical eliminates the need to bend down for sockets: power, multimedia and data connections are easily accessible at a comfortable height.

[Learn more about Vertical >](#)

Lieferbare Farben
Available colours



Silber
Silver



Schwarz
Black

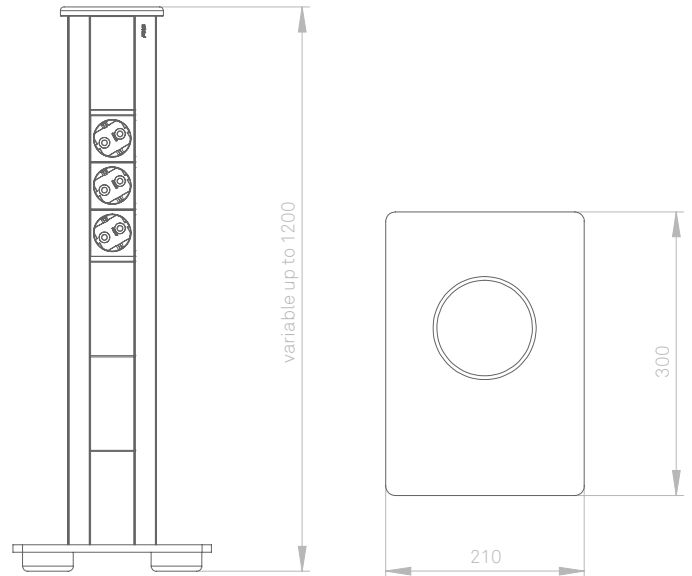

[configurable >](#)



EV0line®

HOTELROOM - BED



Hotelzimmer

Rückzugsort mit Komfort und Technik

Das Zimmer ist der persönliche Rückzugsort Ihrer Gäste. Hier sollen sie zur Ruhe kommen, neue Energie tanken und sich rundum zuhause fühlen. Wir gestalten diesen Raum so, dass Komfort und Funktion selbstverständlich zusammenfinden. Mit Lösungen wie der FrameDock sind Stromanschlüsse und Schalter genau dort integriert, wo sie benötigt werden. So bleibt die Technik im Hintergrund, während der Raum selbst zum Wohlfühlraum wird, in dem Entspannung und Erholung selbstverständlich sind.

Hotel rooms



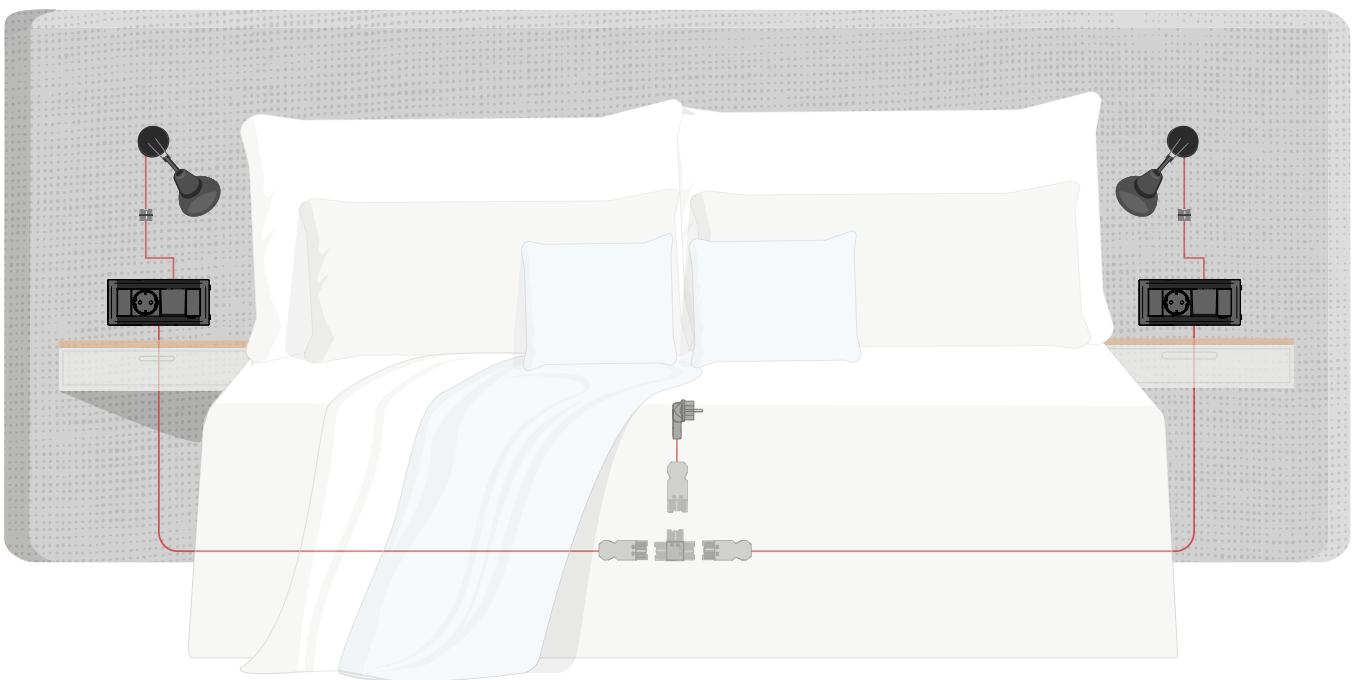

Retreat with Comfort and Technology

The room is your guests' personal retreat. This is where they unwind, recharge, and feel completely at home. We design this space so that comfort and functionality come together naturally. With solutions such as FrameDock, power outlets and switches are integrated exactly where they are needed—by the bedside as well as in the workspace. Technology remains discreet in the background, elegantly built into the furniture, allowing guests to focus fully on relaxation or concentrated work.



[Guidance on electrification in hotels >](#)

Kabelfarben: Cable colours:

-  230 V Stromkabel
230 V Power cable
-  Datenkabel
Data cable
-  Displaykabel
Display cable
-  USB-Ladekabel
USB charging cable

EVOLine[®] FrameDock

HOSPITALITY - BAR



FrameDock

Platzsparende Tischsteckdosenleiste

In zeitlosem Design fügt sich der FrameDock optisch in jeden Arbeitsbereich platzsparend ein. Durch die geringe Einbautiefe und die einfache Montage findet der FrameDock überall Platz. Der FrameDock mit Klappdeckel Hide schützt die Steckdosen vor Staub und Schmutz und deckt diese elegant ab.

FrameDock

In-Desk modular power

With its timeless design, the FrameDock blends in visually with any workspace in a space-saving manner. Thanks to its shallow installation depth and simple mounting, the FrameDock can be installed anywhere. The FrameDock hinged cover Hide protects the sockets from dust and dirt and covers them elegantly.

Lieferbare Varianten

Available surfaces



Silber / schwarz
Silver / black



Schwarz
Black



Weiß
White

[Learn more about FrameDock >](#)

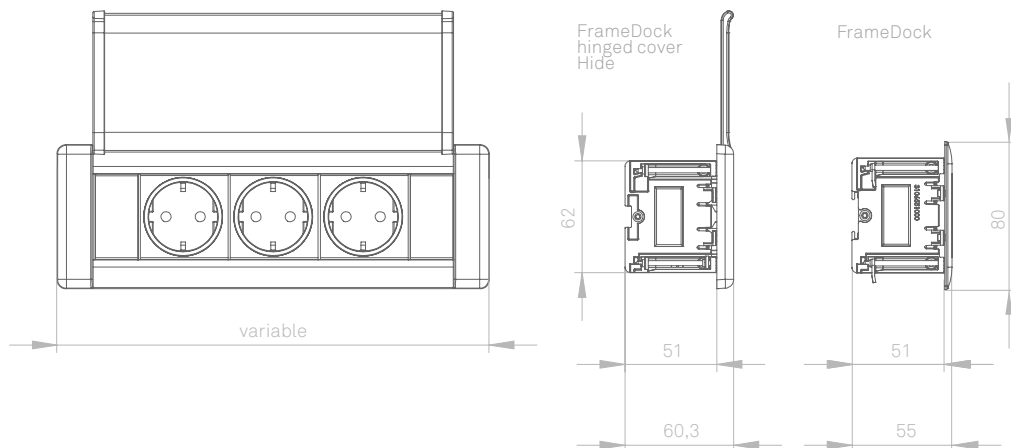

[configurable >](#)



EVOLine[®] One



HOTELROOM - BED





One Polsterhülse und One Klemmstück

Problemloser Einbau in Polstermöbeln

Die Polsterhülse ermöglicht den vielseitigen Einbau in unterschiedliche Polster- und Grundkonstruktionen. Sie fixiert den Bezug sowie die Polsterung, wodurch der One sich optimal in das Möbel integrieren lässt. Diverse Klemmstücke lassen sich an die Grundkonstruktionshöhe anpassen.

One upholstery sleeve and clamping wing

Upholstered furniture installation

The upholstery sleeve can be used in furniture with different fabrics and thickness of padding and base structures. The fabric is held in place between the sleeve and One unit, ensuring both remain fixed over time. Short or long wing clamps can also be specified to accommodate different combined thicknesses.

[Learn more about One >](#)

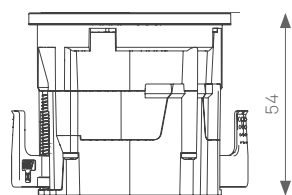
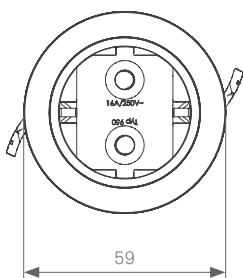

[configurable >](#)



EV0line®

HOTELROOM-DESK



Hotelzimmer

Der perfekte Arbeitsplatz

Am Schreibtisch im Hotelzimmer wird schnell deutlich, wie wichtig durchdachte Details sind. Fehlende Steckdosen, schwer erreichbare Anschlüsse oder Kabelgewirr stören den Komfort und die Konzentration. Lösungen wie FlipTop Push und DockSquare integrieren Strom- und Ladeanschlüsse direkt in das Möbel genau dort, wo sie gebraucht werden. So bleiben Laptops, Smartphones und Tablets jederzeit einsatzbereit, egal ob für die schnelle E-Mail zwischendurch, das Abgeben von Berichten oder einen produktiven Arbeitstag. Ein aufgeräumter und hochwertiger Arbeitsplatz lädt Gäste ein, spontan aktiv zu werden, ohne dass Technik im Weg steht.

Hotel rooms

The ideal workspace

At a hotel room desk, the little details make all the difference. Too few power outlets, awkwardly placed connections, or tangled cables quickly disrupt comfort and focus. Solutions like FlipTop Push and DockSquare build power and charging access directly into the furniture—right where guests need it.

Laptops, smartphones, and tablets stay ready at all times, whether it's for a quick email, finishing a report, or a full day of work. A clean, high-quality workspace invites guests to be productive effortlessly, without technology getting in the way.

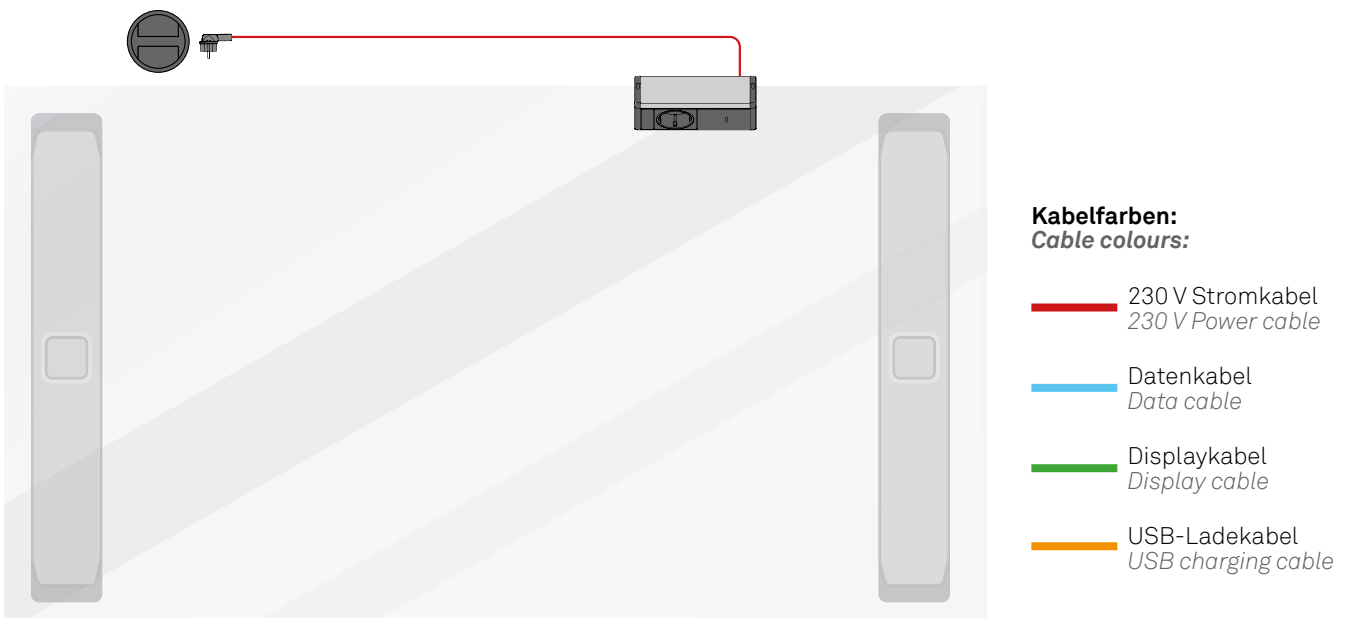

EVOLINE[®] Circle80 Family

HOTEL - LOBBY





Drehdeckel DisQ für Circle80

Induktives Laden ohne Kabel

Der Drehdeckel DisQ enthält einen integrierten 15 W Wireless Charger. Somit lassen sich wirelessfähige Smartphones und andere Geräte schnell und kabellos laden. Der Ladeprozess funktioniert sowohl im geschlossenen als auch geöffneten Zustand, wodurch die Funktionen des Circle80 auch weiterhin genutzt werden können.

DisQ rotating cover for Circle80

Inductive wireless charger

The rotating cover of the DisQ contains an integrated 15W wireless induction charger. The wireless charging function can be used when cover is open or closed; allowing full use of socket and USB chargers. Compatible mobile device required for wireless charging.

Schiebedeckel für Circle80

Diskret und funktional

Eine weitere praktische Ergänzung für den Circle80 ist der neue Schiebedeckel. Dieser Deckel mit kabelloser Ladefunktion schützt die Anschlüsse und ermöglicht einen diskreten, stilvollen Look. Die Anschlüsse sind nur bei Bedarf sichtbar – eine elegante Lösung für mehr Komfort im Alltag.

Sliding cover for Circle80

Discreet and functional

Another practical addition to the Circle80 is the new sliding cover. This cover with wireless charging function protects the connections, which are only visible when needed, and enables a discreet, stylish look - an elegant solution for more convenience in everyday life.



[Learn more about Circle80 Family >](#)

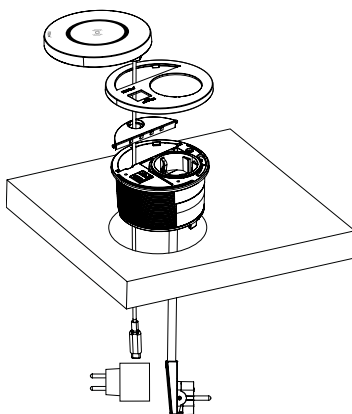

Lieferbare Farben
Available colours



[configurable >](#)



EVOLine[®] Spin

HOTELROOM - DESK





Spin

Kompakt, drehbar und leistungsstark

Der EVoline Spin ist die elegante Lösung für kleine Flächen. Durch eine 180 Grad-Drehung gibt der Spin eine international konfigurierbare Steckdose sowie eine Eurosteckdose oder einen leistungsstarken USB-C Charger frei. Im geschlossenen Zustand fügt er sich mit seiner planen Oberfläche nahezu unsichtbar in jede Arbeitsfläche ein.

Spin

Compact, rotatable and powerful

The EVoline Spin is an elegant solution for small spaces. With a 180-degree rotation, the Spin reveals an internationally configurable socket, a Euro socket or a powerful USB-C charger. When closed, its flat surface blends almost invisibly into any work surface.

Schnell und sicher

Einbau

Die moderne Montage von oben ermöglicht eine schnelle und komfortable Installation des Spins. Festschrauben, anschließen – und einsatzbereit.

Quick and reliable

installation

The modern top-down assembly allows for quick and easy installation of the Spin. Screw it in place, connect it – and it's ready to use.



Lieferbare Varianten

Available surfaces



Schwarz
Black

[Learn more about Spin >](#)

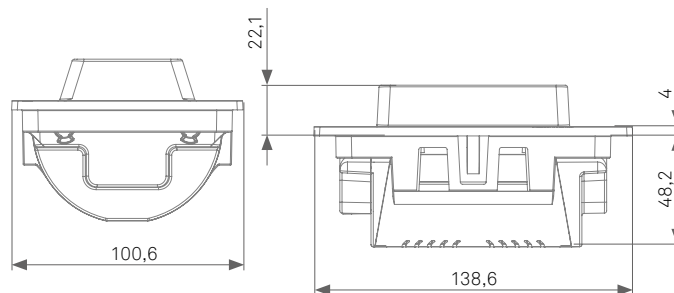

[configurable >](#)



EV0line®

HOSPITALITY - BAR



Bar

Die Bar, die alles lädt

Die Bar ist einer der offensten Orte im Hotel. Hier treffen sich Hotelgäste ebenso wie Menschen von außerhalb, Gespräche entstehen und das Hotel zeigt sich von seiner lebendigsten Seite. Oft ist es genau dieser Raum, der im Gedächtnis bleibt und den Charakter des Hauses nach außen trägt. Unsere Lösungen für kabelloses Laden wie QCharger und DisQ fügen sich unauffällig in Tische, Tresen oder Sitzbereiche ein und machen modernen Komfort ganz selbstverständlich erlebbar.



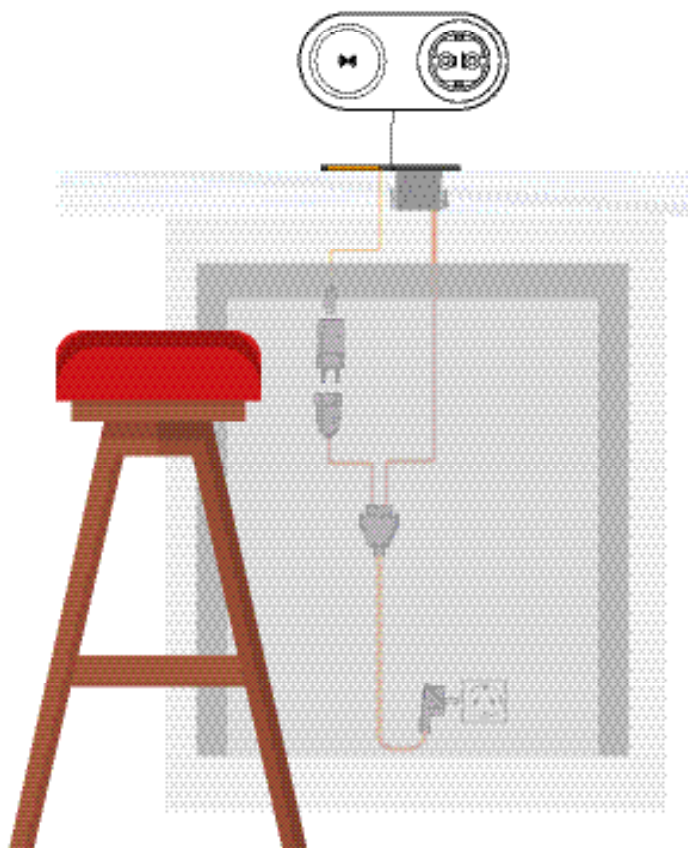

Bar

The fully powered bar

The bar is one of the most open and social spaces in a hotel. It's where guests mingle with visitors, conversations spark, and the hotel shows its liveliest side. Often, this is the space that leaves a lasting impression and conveys the character of the property. Our wireless charging solutions, such as QCharger and DisQ, integrate seamlessly into tables, counters, and seating areas, making modern convenience feel completely natural.



Kabelfarben: Cable colours:

-  230 V Stromkabel
230 V Power cable
-  Datenkabel
Data cable
-  Displaykabel
Display cable
-  USB-Ladekabel
USB charging cable

EVOLine[®] QCharger

HOSPITALITY - BAR



QCharger

Unsichtbares Handyaufladen

Mit dem QCharger können sämtliche wirelessfähigen Geräte geladen werden. Der Einbau erfolgt entweder unter dem Tisch bzw. der Arbeitsfläche, so dass die Ladestation unsichtbar ist, oder als Einsatz für Standardöffnungen von \varnothing 80 mm. Das zu ladende Gerät wird einfach mittig auf die entsprechende Stelle gelegt – Minimalismus pur.



QCharger

Wireless Charging

All wireless-compatible devices can be charged with the QCharger. It is installed either under the table or worktop - so that the charging station is invisible - or as an insert for standard openings of \varnothing 80 mm. The device to be charged is simply placed in the appropriate place - pure minimalism.



[Learn more about QCharger >](#)

EVOLine®

One

Der kompakte Strom- oder Datenzugang

Die runde Einzelsteckdose kann horizontal oder vertikal eingebaut werden. Dabei garantiert der flexible Kabeleingang eine minimale Einbautiefe von 50 mm. Der One bietet eine breite Auswahl an Moduleinsätzen, Ringen und Deckeln zur Auswahl.

One

Compact and Accessible Power, Data/Multimedia

The round single socket outlet can be installed horizontally or vertically. The flexible cable entry guarantees a minimum installation depth of 50 mm. The One offers a wide selection of module inserts, rings and covers to choose from.



HOTEL - LOBBY



Erweiterungsmodul DisQ für One

Zusätzliches induktives Laden

Der OneDisQ ist ein Erweiterungsmodul zum Laden von wireless-fähigen Smartphones. Er kann problemlos mit jedem One installiert und nachgerüstet werden, ohne die vorhandene Einrichtung zu verändern. Die Steckdose oder die Datenmodule des One bleiben während des Ladevorgangs frei und können gleichzeitig für weitere Anwendungen genutzt werden.

Extension module DisQ for One

Wireless Charging Add-on

The One with DisQ is a module extension providing the much-sought option to add 'Wireless Charging' of compatible smartphones to installed One units. Easy to retrofit, it simply requires a small adjustment to upgrade whilst keeping the existing One installation. Power, USB Charger, Data or Multimedia sockets of the One remain free to use during Wireless Charging and can even be used simultaneously!



[Learn more about One >](#)

Lieferbare Farben
Available colours



[configurable >](#)



EV0line®

MEETINGROOM



Seminarraum

Technik, die Meetings unterstützt

Der Seminarraum im Hotel muss vielseitig funktionieren. Ob Präsentationen, Workshops oder Meetings, Technik soll zuverlässig verfügbar sein, ohne den Raum optisch zu dominieren. Gleichzeitig erwarten Gäste und Veranstalter eine flexible Infrastruktur, die sich schnell an unterschiedliche Nutzungsszenarien anpassen lässt. Mit dem FlipTop Push integrieren wir Strom, Daten und Anschlüsse kompakt und strukturiert in Tische oder Medientechnik. Die Lösung schafft Ordnung, reduziert Kabelchaos und unterstützt konzentriertes Arbeiten in professioneller Atmosphäre.

Conference room

Smart solutions for productive meetings

A hotel conference room needs to be versatile. Whether it's presentations, workshops, or meetings, technology should be reliable without dominating the room visually. At the same time, guests and organizers expect a flexible infrastructure that can quickly adapt to different use cases.

With FlipTop push, we integrate power, data, and connectivity neatly and efficiently into tables or media equipment. The solution keeps things organized, reduces cable clutter, and supports focused work in a professional setting.

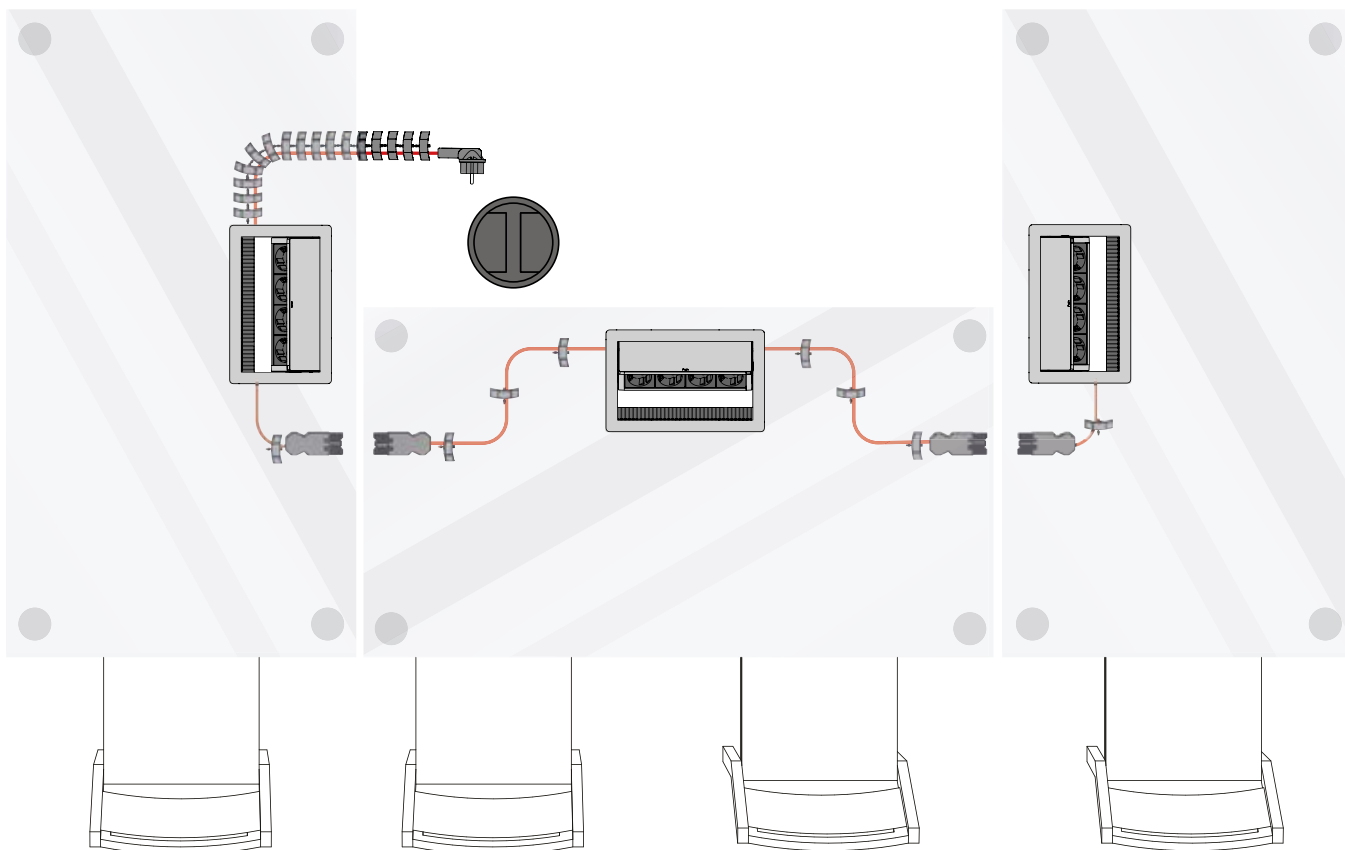

EVOLine[®] DockSquare

MEETINGROOM



DockSquare

Sicherer Halt an jeder Schreibtischkante und -fläche

Der DockSquare vereint Kompaktheit, Variabilität und Mobilität am Arbeitsplatz. Mit den verschiedenen Montage-möglichkeiten ist der DockSquare immer die richtige Wahl. Die schnelle Klebmontage erleichtert den Aufbau und lässt sich jederzeit wieder lösen. Darüber hinaus stehen unterschiedliche Metallklammern und Befestigungswinkel zur Verfügung, welche sich an der Tischkante oder als Auf-/ Unterbau befestigen lassen.

DockSquare

Securely fixed to any surface

The DockSquare combines compactness, variability and mobility at the workplace. With the various mounting options the DockSquare is always the right choice. The quick adhesive mounting makes assembly easier and can be removed again at any time. In addition, there are different metal clamps and mounting brackets available, which can be attached to the edge of the table or as a superstructure/substructure.



[Learn more about DockSquare >](#)

Lieferbare Farben

Available surfaces



Silber
Silver



Schwarz
Black



Weiß
White

Befestigungsmöglichkeiten

Fixing Options

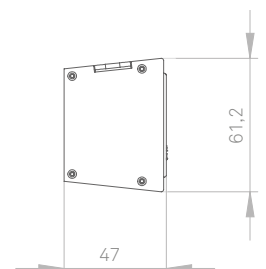
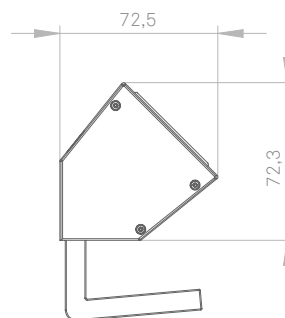
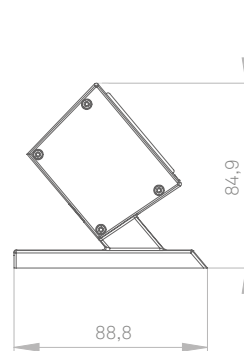
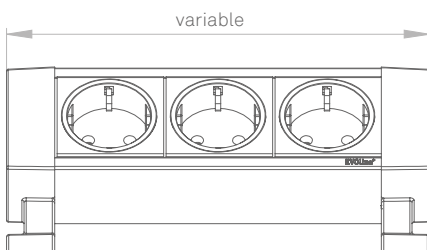

[configurable >](#)



EVoline[®] Modules



Wechselcharger 27 oder 65 W

Strom Wechselmodule

Der Wechselcharger mit USB-C-Anschluss (27W oder 65W) ist ideal für jegliche Büros und öffentliche Bereiche wie Schulen, wo Geräte regelmäßig ein- und ausgesteckt werden. Bei Bedarf wird er einfach mit dem mitgelieferten Entriegelungswerkzeug ausgebaut und eine neue Chargereinheit eingesetzt. Nach dem Austausch können Sie den neuen Wechselcharger sofort wieder nutzen. Das Modul passt in alle EVoline Profile. Wählen Sie zwischen elegantem Schwarz oder zeitlosem Weiß, um Ihren individuellen Bedürfnissen gerecht zu werden.

Interchangeable charger 27 or 65 W

Power exchange modules

The interchangeable charger with USB-C connection (27W or 65W) is ideal for any offices and public areas such as schools where devices are regularly plugged in and unplugged. If required, it is simply removed using the unlocking tool supplied and a new charger unit inserted. After replacement, you can use the new interchangeable charger again immediately. The module fits into all EVoline profiles. Choose between elegant black or timeless white to suit your individual requirements.

MEETINGROOM



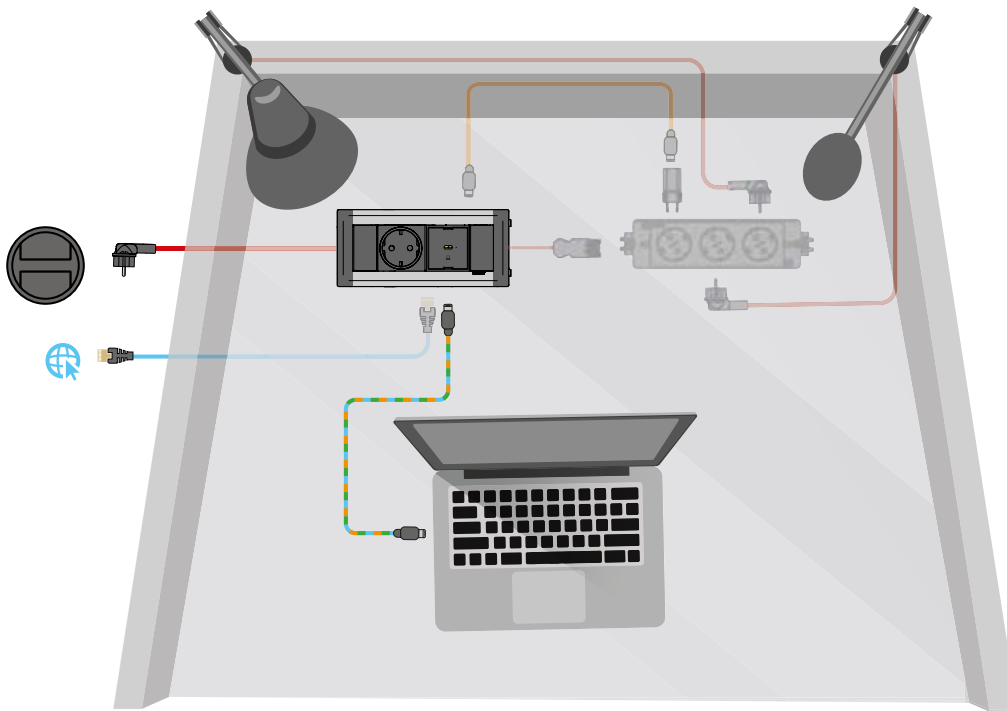

Kabelfarben:
Cable colours:

- 230 V Stromkabel
230 V Power cable
- Datenkabel
Data cable
- Displaykabel
Display cable
- USB-Ladekabel
USB charging cable

Replicator

Eine Schnittstelle

Ein USB-C Anschluss wird zu einer vielseitigen und leistungsstarken Schnittstelle erweitert. Anschlüsse wie 2x USB-A 3.0, HDMI, DisplayPort, RJ45-Ethernet sowie USB-C mit Power Delivery ermöglichen Datenübertragung, Bildausgabe, Netzwerkverbindung und optionale Stromversorgung. Natürlich können Sie die Module auch zwischen den Profilen austauschen. Zur Verfügung stehen Ihnen verschiedene Kabeldurchlässe, Taster, Multimediaanschlüsse wie USB oder HDMI.

Replicator

One interface

A USB-C port is expanded into a versatile and powerful interface. Ports such as 2x USB-A 3.0, HDMI, DisplayPort, RJ45 Ethernet and USB-C with Power Delivery enable data transfer, image output, network connection and optional power supply. Of course, you can also swap the modules between the profiles. At your disposal are various cable outlets, push-buttons, multimedia connections such as USB or HDMI.



Kontaktformular

Bei Fragen zu unseren Produkten lassen Sie uns Ihre Anfrage über dieses Kontaktformular zukommen.

Contact form

If you have any questions or suggestions about our products, please send us your inquiry via this contact form.

[Contact form >](#)

Vertrieb

Finden Sie Ihren Ansprechpartner für den nationalen sowie internationalen Vertrieb.

Sales & Distribution

Find your contact person for national and international sales.

[Sales & Distribution >](#)

Schulte - Elektrotechnik GmbH & Co. KG

Jüngerstraße 21
D-58515 Lüdenscheid

Telefon | *phone* +49 23 51 / 94 81-0
E-Mail | *mail* info@schulte.com

Deutsch

english



www.evoline.com

Stand: 05/2026

Technische Änderungen und Druckfehler vorbehalten. | Abbildungen ähnlich.

Issued: 05/2026

Subject to technical changes and printing errors | Illustrations similar.